

M 1:1

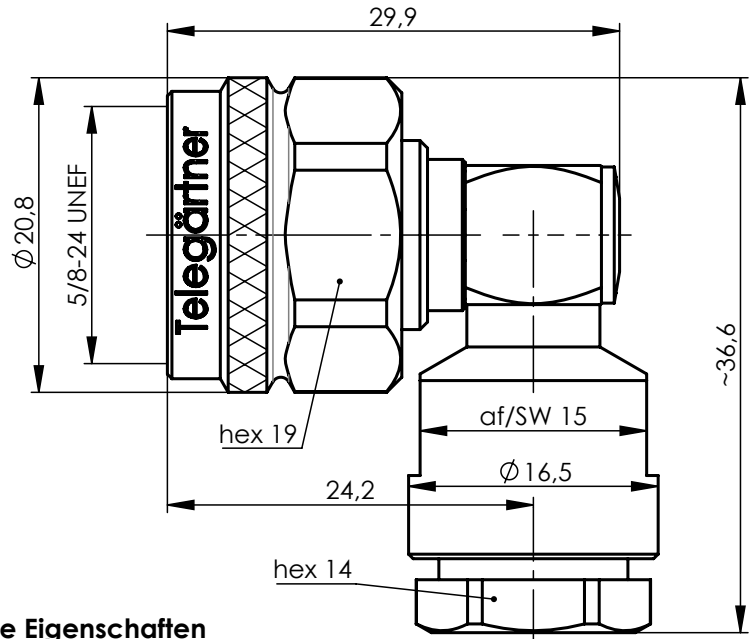
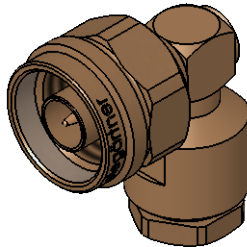

**Mechanical characteristics**

cables  
 interface dimensions acc. to assembly code  
 center conductor  
 outer conductor

mating life

**Components**

center contact  
 outer contact  
 bayonet  
 springwasher  
 other metal parts  
 insulator  
 gasket

**Electrical characteristics**

impedance  
 frequency  
 working voltage  
 voltage proof  
 insulation resistance  
 contact resistance  
 center contact  
 outer contact

**Environmental**

operating temp.  
 protection class  
 RoHS compliant

**Mechanische Eigenschaften**

Kabel

Steckgesicht nach Montageanleitung  
 Innenleiter  
 Außenleiter  
 Steckzyklen

**Bauteile**

Innenkontakt  
 Außenkontakt  
 Bayonett  
 Federscheibe  
 sonstige Metallteile  
 Isolierung  
 Dichtung

**Elektrische Eigenschaften**

Wellenwiderstand  
 Frequenz  
 Betriebsspannung  
 Prüfspannung  
 Isolationswiderstand  
 Durchgangswiderstand  
 Innenkontakt  
 Außenkontakt

**Umgebung**

Betriebstemperatur  
 Schutzklasse  
 RoHS konform

G30 (1.5/3.8) :  
 02YS(ST)CY 1.4/3.7-50 LI Leonische Drahtwerke,  
 1.4/3.8 AF Draka, 7808A Belden, CNT-240 Andrew,  
 HPF 240 Harbour Industries, LMR-240 TMS, MRC 240 AFB Draka,  
 S 04172 D Suhner, SPEEDFOAM 240 HFJ Habia,  
 SX 04172 B-60 Huber+Suhner, TZC 500 25 Ericsson,  
 WCX240 NEK/CDT

IEC 61169-16  
 A22  
 solder / löt  
 clamp / klemm  
 >500

**Materials / Material**

copper alloy/Kupferleg.  
 brass/Messing  
 zinc diecast/Zinkdruckguss  
 copper alloy/Kupferleg.  
 brass/Messing  
 PTFE  
 silicone/Silikon, NBR

**Finish / Oberfläche**

NiP Au  
 Cu2Ni5  
 Zn/Cu6Ni6  
 Cu2Ni5  
 Cu2Ni5/CuSnZn

Änd./ rev. index	Änderungs-Nr. / revision code	Datum/ date	Name/ name		Datum/ date	Name/ name	Gewicht/ weight [g]	
			gez./ drawn		12.10.2017	BJ		
			gepr./ appr.		06.11.2017	KL	ca./approx. 55	
Maßstab/ scale <b>2:1</b> (1:1)				Benennung/ title <b>N Angle Plug</b> <b>N-Kabelwinkelstecker</b>				
untol. Maße/ dim. without tolerances according to				Untert./ doc. type <b>K</b>		Zeichnungsnr./ drawing no. <b>J01020A0179</b>		
Ersatz für/ replaces								Maße/ dimensions: mm Original : DIN A4 Blatt/ sheet 1 von/ of 1