

Assembly Instruction Montageanweisung

* foil flush with dielectric
* Folie bündig mit Dielektrikum

note: for cable with foil between braid and jacket, cut off this foil flush with jacket.
Anmerkung: falls eine Folie zwischen Außenleiter-Geflecht und Mantel, diese bündig mit Mantel abschneiden.

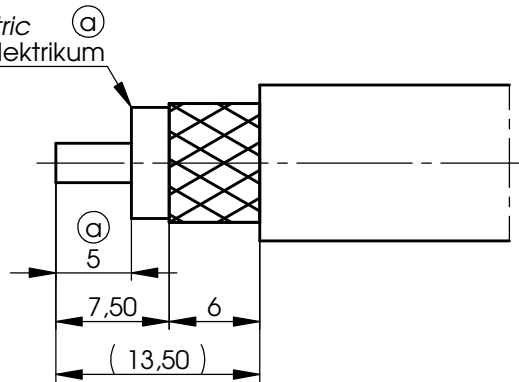

cone ring with gasket
Konusring mit Dichtung

clamp screw
Druckschraube

Z 5:1

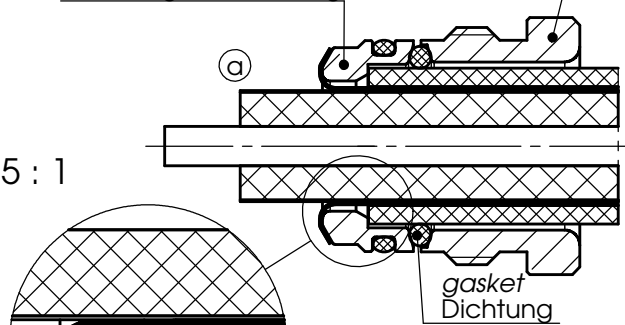

braid may not protrude beyond the outside diameter of the cone ring
Geflecht soll nicht über den Außendurchmesser des Konusrings hinausstehen

gasket, red-coloured
Dichtung, rot

housing
Gehäuse

push in cable until complete stop
Kabel bis Anschlag eindrücken

connector
Steckverbinder

recommended tightening torque between connector and cable clamp: 5 Nm
Empfohlenes Anzugsmoment zwischen Kabelabfangung und Steckverbinder: 5 Nm

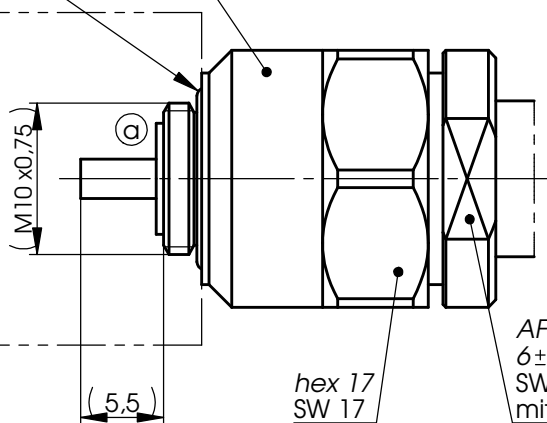

hex 17
SW 17

AF 15 - torque screw to $6 \pm 0,5$ Nm
SW 15 - Druckschraube mit $6 \pm 0,5$ Nm anziehen

* only for cable with foil / nur für Kabel mit Folie

a	20585	30.01.09	GB
Änd./ rev. Index	Änderung/ revision code	Datum/ date	Name/ name

Datum/ date	Name/ name
gez./ drawn	31.07.08 GB
gepr./ appr.	01.08.08 PU

Benennung/ title	Cable Clamp Kabelabfangung
------------------	---------------------------------------

Unterl./ doc. type	Zeichnungsnr./ drawing no.
R	T00100D0011

Original	A4	Blatt/ sheet 1 von/ of 1
----------	----	--------------------------

Maßstab/ scale	2:1
----------------	-----

Ersatz für / replaces

